

# SMARTLIFE



## **CAMPANA EXTRACTORA DE COCINA**

Modelo: SL-CH60DG

## **MANUAL DE INSTRUCCIONES**

Este producto es solo para uso doméstico.  
Lea todas las instrucciones antes de usar.

## **Lea las instrucciones con mucho cuidado antes de usar el producto**

Estimado cliente,

Es muy importante que instale la campana correctamente, para usarla durante mucho tiempo, de manera eficiente y confiable. Lea este Manual de usuario detenidamente antes de instalarlo y utilizarlo.

### **1. ¿Qué hacer antes de usar su campana de cocina?**

1. Conecte su Campana de cocina a una conexión a tierra de 230 V.
2. Conecte su Campana de cocina a la chimenea de salida de aire cuando haya descargado los gases y los equipos tales como calentadores y calderas estén conectados.
3. Conecte su Campana de cocina a un tomacorriente manteniendo apagados los botones del Panel de Control de la misma.
4. Instale la lámpara abriendo el filtro de aluminio que está en la parte baja de su artefacto.
5. Instale su Campana de cocina siguiendo las instrucciones de este Manual de usuario.
6. La distancia que debe existir entre el filtro de aluminio y la superficie del tope de su cocina debe ser mínimo e 75cm para cocinas a gas y 65cm para cocinas eléctricas.
7. Su Campana de cocina ha sido diseñada para funcionar con o sin la salida de humo.

### **2. Conexión del Ducto**

Hay una salida de aire en su Campana extractora.

Por favor, conecte ésta salida a la salida de la chimenea, salida de aire o a la atmósfera, cortando el vidrio, usando una tubería de aluminio de 12cm de diámetro.

Para las salidas verticales, se debe evitar la entrada de agua de lluvia en la campana extractora. La conexión de salida de la chimenea se proporcionará a través de este orificio. Para este propósito, le recomendamos que use tubería de 120 mm de diámetro con la campana extractora. La tubería debe ser lo más corta posible de curvas.

Esto es importante para una operación eficiente.

### **3. Función Recirculación**

**Nota:** Si es necesario usar la función de Recirculación, esta se hará a través de los Filtros de Carbón de su Campana de cocina.

Cuando necesite reemplazar sus Filtros de Carbón, por favor, retire el Filtro de

Aluminio presionando los pestillos hacia adentro y reemplace sus Filtros de Carbón. Su Campana de cocina está lista para funcionar en modo Recirculación.

#### 4. Instalación de su Campana de cocina

Use el borde de su Campana de cocina para marcar la parte superior de la misma o la parte trasera, la conexión de los orificios, así como también la conexión de la salida de la chimenea. Corte el orificio de la salida de la chimenea.

Utilice 4 tornillos de 3.5x16 YHB para instalar su Campana extractora en su cocina para la conexión que se realiza por la parte trasera de su campana extractora.

Utilice un taladro y haga 2 perforaciones de 7.8mm de diámetro cada una, con una profundidad de 45mm y coloque 2 clavos de 8mm de diámetro dentro de esas perforaciones.

Atornille los soportes L de modo que haya 10mm de espacio entre estos y las perforaciones (Figura 2 –Pág. 6).

Realice el montaje de su Campana de cocina a los soportes a través de 2 ranuras en la parte trasera y fije su Campana apretando los soportes L.

La pared debe estar intacta y lo perforado sin ningún daño. En caso contrario, esta no podrá sostener el peso de la Campana.

Conecte el tubo espiral de aluminio para completar la instalación.

Luego de la instalación, hale el papel de aluminio de la superficie de su Campana extractora.

#### 5. Conexión eléctrica e Información de uso

Conecte su Campana de cocina a un enchufe con conexión a tierra, el cual esté lo suficientemente cerca de la longitud del cable de su artefacto.

##### INFORMACIÓN DE MANDOS



**Botón de  
Apagado**

**Paso  
1**

**Paso  
2**

**Paso  
3**

**Luz  
Encendido  
Apagado**

## 6. Filtro de Aluminio

El propósito del Filtro de Aluminio es atrapar las partículas de grasa.

Dependiendo de su uso, este filtro podrá estar obstruido por la grasa, en ese caso, retire este filtro y lávelo con agua tibia y detergente no corrosivo. Puede hacerlo tanto en el fregadero como en un lavavajillas automático, secarlo e instalarlo nuevamente.

**ADVERTENCIA:** Los Filtros de Carbón NO pueden ser reutilizados después de ser lavados, deben ser desechados.

## 7. Filtro de Carbón (Función Recirculación)

Estos filtros han sido desarrollados para retirar olores y deben ser reemplazados cada 4 meses.

**NOTA:** Los repuestos de estos filtros deben ser solicitados a nuestro Servicio Técnico autorizado.

## 8. Recomendación

- No reemplace los filtros cuando su Campana extractora esté en funcionamiento.
- Ponga a funcionar su Campana extractora solo luego de haber colocado la(s) olla(s) sobre su cocina.
- Cuando vaya a trasladar su Campana extractora, por favor, tome en consideración las indicaciones colocadas en la parte superior de su caja original y hágalo solamente dentro de esta para protegerla de la humedad, agua, golpes, etc., los cuales le ocasionarán serios daños a su artefacto.
- Cuando saque la Campana extractora de su empaque, por favor, manténgalo alejado de los niños y deséchelo en lugares destinados para ello.
- Si su Campana extractora presenta algún desperfecto o falla en su funcionamiento, no permita que la misma sea revisada ni reparada por cualquier persona. Contacte a nuestro Servicio Técnico autorizado, de lo contrario su garantía quedará sin efecto inmediatamente.

## **9. Notas Importantes para la Instalación y Uso de su Campana**

- 1.** No introduzca ningún objeto dentro de su Campana. Esto causa obstrucciones y fallas en el funcionamiento de su motor.
  - 2.** Use la tubería de salida del humo de aluminio en lugar de una de plástico y coloque una pantalla en la salida de descarga de humo con el fin de evitar la entrada de objetos extraños.
  - 3.** Prevenga el derrame de los alimentos y de aceite caliente sobre sus hornallas.
  - 4.** No se olvide de retirar sus ollas y sartenes calientes tanto de la cocina como del horno. Limpie o sustituya periódicamente el filtro grasoso de su Campana.
  - 5.** En caso de perder su Garantía o incurrir en las faltas en las cuales la Garantía no tiene cobertura, la misma queda sin efecto de manera inmediata.
  - 6.** El Filtro de Aluminio debe lavarse una vez cada 2 meses.
- 
- 10.** El importador y distribuidor no tienen ninguna responsabilidad por los daños ocasionados por este producto, en caso de que el usuario no lo haya operado cumpliendo con las instrucciones suministradas en este manual de usuario.

## 11. Solución de Problemas

	El Extractor no funciona	La lámpara del Extractor no está posicionada	La succión de aire del Extractor es débil	El Extractor no le proporciona aire al exterior (en ambientes sin chimenea)
Revise sus Filtros de Carbón (estos filtros deben ser reemplazados cada 3 meses).			X	
Revise la salida de aire de la chimenea. (Esta debe estar abierta).			X	
Revise los bombillos. (Estos debe estar sonando).		X		
Revise el Filtro de aluminio. (Este debe lavarse una vez al mes en condiciones normales).			X	X
Revise el interruptor de la lámpara. (El interruptor de la misma debe estar posicionado).		X		
Revise el interruptor del motor. (El interruptor de la misma debe estar posicionado).	X			
Revise la conexión eléctrica (El Voltaje debe ser 230 V El Extractor debe ser conectado a tierra).	X	X		
Revise el fusible en la tarjeta eléctrica. (Este debe estar sonando).		X		

## 12. Figuras y dibujos técnicos

1)

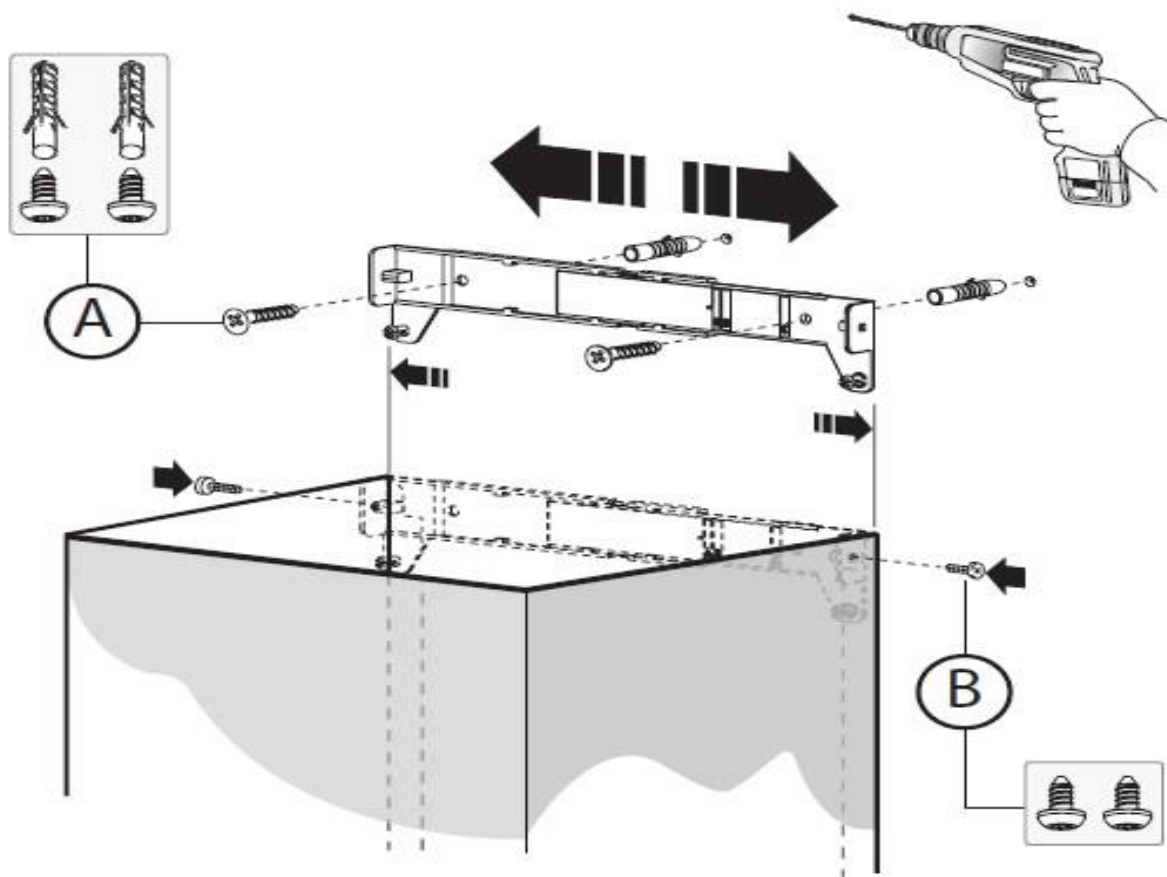

2)

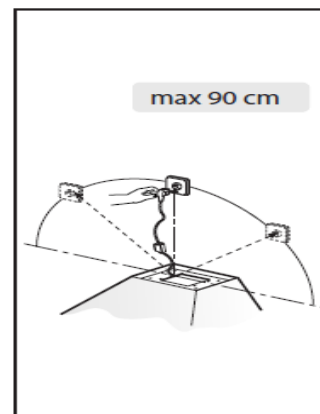
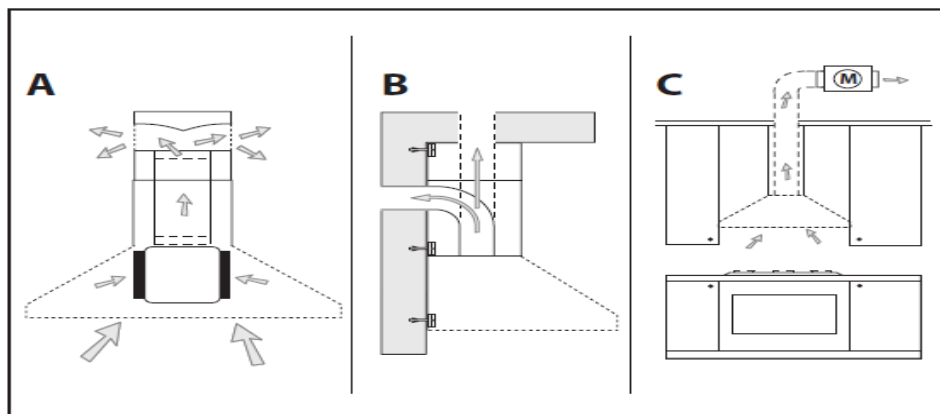

## SERVICIO TÉCNICO

URUGUAY: Luis Surraco 2481 Tel.: 2203 5997

Para más información de servicios técnicos en el interior del país  
visite [www.smartlife.com.uy](http://www.smartlife.com.uy)

### ESPECIFICACIONES Y CARÁCTERÍSTICAS

Origen Turquía

230 V ~ 50/60Hz

# SMARTLIFE

En **Argentina**: Importado, distribuido y garantizado por  
Visuar S.A. Quinquela Martin 1924, C1296ADN, C.A.B.A.,  
Argentina. C.U.I.T.: 30-65553446-2. [www.visuar.com.ar](http://www.visuar.com.ar)

En **Uruguay**: Importado, distribuido y garantizado por  
Visuar Uruguay S.A. Ruta 101 Km. 28.600, Canelones, Uruguay.  
RUT N° 216175440017. [www.visuar.com.uy](http://www.visuar.com.uy)

